

Комплектация Автотопливозаправщика АТЗ-11-2

предназначен для транспортирования, кратковременного хранения и заправки светлых нефтепродуктов (дизтоплива).

АТЗ-11 КАМАЗ 65959-0045002-СА

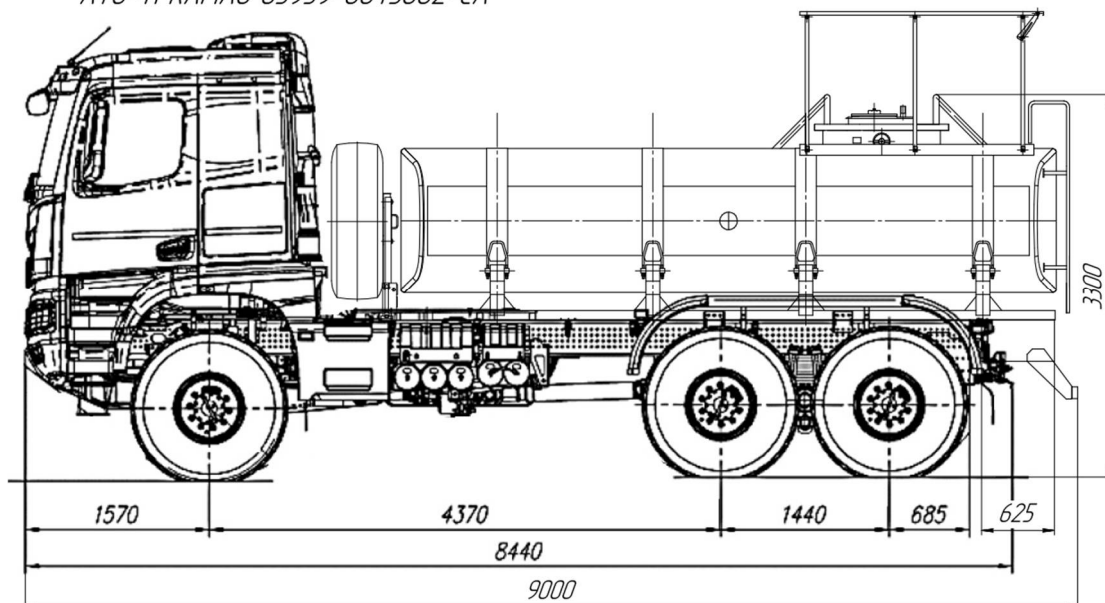

При плотности жидкости=0,84

Расчётная нагрузка-8,803т.

Разрешенная по дорогам общ.пользов.-9т.

Расчётная нагрузка-14,697

Разрешенная по дорогам общ.пользов.-15т.



Наименование	ТС № 1
Марка, модель	4671V7-11 АТЗ-11
Идентификационный номер (VIN)	X894671V7S0FS6001
Наименование (тип ТС)	Специальный, автотопливозаправщик АТЗ
Год выпуска	2025 г в
Модель, № двигателя	КАМАЗ, 910.52-460, 00026324
Шасси (рама) №	ХТС65959S2625847
Кузов (кабина, прицеп) №	01S0019111
Цвет	Белый Arctic White
Мощность двигателя, л.с. (кВт)	482 (355)
Рабочий объем двигателя, куб. см.	12 981
Тип двигателя	дизельный
Разрешенная максимальная масса, кг	23 000.....35 000
Масса без нагрузки, кг	13 900.....16 800
Организация-изготовитель ТС (страна)	ООО НПО «Трансмастер» (Россия)

№ п/п	Технические характеристики	Комплектация
1	Назначение	Автотопливозаправщик
2	Объем	11 000 дм ³

3	Сечение емкости	Чемодан
4	Крепление емкости к подрамнику	Металлические Стяжные Ленты, емкость уложена на опоры через резиновые подушки демпферы
5	Опоры подрамника	Изготовлены согласно ТУ 4521-0017-61312245-01ТМ выполняющие роль компенсаторов крутящего момента рамы автомобиля
6	Крепление подрамника к раме шасси	Передние - U образное не жестко болтовое с цилиндрическими пружинами Задние - U образное неподвижное жестко болтовое
3	Материал емкости, Конструктивные особенности	Качественная углеродистая сталь 09Г2С-4мм, толщина обечайки -4 мм, толщина в районе бронелистов-8мм, толщина в районе опор емкости-12 мм, Поперечные и продольные волнорезы
5	Количество отсеков донные клапаны Люк обслуживания Дыхательный клапан Оборудование цистерны	2 (ДВА) равных сбалансированные с пневмоуправлением из Узла Выдачи Топлива (УВТ) Алюминиевый ДУ-500мм на каждый отсек. УД-33 (К5852А) Экологический короб на каждый отсек
	Площадка обслуживание емкости Лестница для подъема на площадку	Оцинкованная металлическая площадка обслуживания противоскользящая сотово-ячеистого типа со складывающимися поручнями С противоскользящими ступенями со складывающейся нижней частью с автоматическим подъемом-складыванием поручней площадки обслуживания
6	Насос	СВН-80 -1шт. гидравлический привод от КОМ
7	Узел Выдачи Топлива (УВТ) Расположение Состав УВТ	Сзади емкости Фильтр топливный ДУ-50, сетчатый, кассетного типа-1 шт. Счетчик ППО-25-1 шт. Инерционный барабан укладки рукава раздачи-1 шт. Антистатический рукав раздачи 8 м. ДУ-25-1 шт. Раздаточный пистолет АКТ-25-1 шт. Освещение УВТ-1 шт. Схема управление операциями работы-1шт.
8	Доработка под перевозку опасных грузов	Вынос глушителя вверх, ИГС съемный сертифицированный, бронирование топливных баков, экранирование электропроводки, 2 (два) импульсных проблесковых маячка оранжевого цвета, кнопка IP-65, Тахограф взрывозащищенный, УОС, Набор АDR с 2мя знаками ОПАСНОСТЬ. Кронштейны крепления информационных табличек-6 шт. Информационные таблички 30 1202- 6 шт.
9	Цвет емкости	ОРАНЖЕВЫЙ
10	Надпись на емкости	ОГНЕОПАСНО (+ знаки по ДОПОГ)
11	Оборудование цистерны	2 огнетушителя ОП-6 в пластиковых пеналах
12	Оборудование цистерны	Контурная маркировка
13	Оборудование цистерны	Свидетельство о проверке с занесением в ГОС реестр АРШИН
14	Оборудование цистерны	Катушка заземленияУЗА-4КМ-24В-01
15	Оборудование цистерны	Ящик для песка пластиковый-1 шт.
16	Оборудование цистерны	Ящик для кошмы пластиковый-1шт. Противо Пожарное Полотно (ППП)-1шт.
17	Оборудование цистерны	Рукава Напорно-Всасывающие МБС Композитные ДУ-75 с БРС Camlook -2 шт. по 4 м.
18	Оборудование цистерны	Пластиковые пеналы с каплесборниками для укладки НПВ рукавов 2 шт. по 4,2м.



Шасси КАМАЗ 65959-45002-СА поколения К5, гп 22,500т, кф бх6, МКПП 2525ТО, шины 16.00R20, бак 500 л, дв. КАМАЗ Р6 910.52-460 (Евро-5), система нейтрализ. ОГ, ведущие мосты КАМАЗ на рессор. подвеске, МКБ, EBS, ASR, кабина низкая, пружинная подвеска каб., кондиционер, холодильник, отопитель кабины, ПЖД, тахограф российского стандарта с блоком СКЗИ, РК КАМАЗ 630, ИТИС, мультимедиа БИС, УВЭОС, гидравлическое ДЗК за кабиной.

